

Инструкция за експлоатация на GSM домофонна система Аудио Електроника

НОМЕРИРАНЕ НА БУТОНИТЕ

(Извършва се еднократно при първоначално конфигуриране на системата и таблото или при нужда от преконфигуриране на разположението на бутоните)

При включен и свързан с GSM мрежата контролер, се окъсява програмирация мост (jumper) върху платката, контролера влиза в режим за номериране на бутоните от клавиатурата и издава кратък звуков сигнал. Бутоните на домофона се натискат един по един в желаната последователност за номерация на апартаментите, така те се регистрират в паметта на системата в поредността на набирането им (първия набран е с номер едно в паметта). При всяко натискане на бутон се чува кратък звук. При грешно натискане на един и същи бутон втори път, се чува троен звук, който индицира че бутона вече е избран е не му се прави втора регистрация. След набирането на всичките бутони, програмирация мост се изважда, контролера излиза от процедурата за номериране и издава кратък звук.

ПОСТАВЯНЕ НА SIM КАРТА

В държача за SIM карта върху платката, като предварително се проверява на телефонен апарат и при нужда се премахва функцията за искане на ПИН код при включване.

РЕГИСТРИРАНЕ НА УПРАВЛЯВАЩ ТЕЛЕФОН И ГЛАВНА КАРТА

Изключва се захранването. При натиснат и задържан бутон върху платката се подава захранващо напрежение. Бутона се отпуска. След като контролера се свърже с GSM мрежата жълтия индикатор започва да мига ритмично. От този момент, в интервал от **20** секунди контролера влиза в процедура за въвеждане на главен телефон или главна карта или и двете. Трябва да се позвъни от GSM апарата който е предназначен за главен (с който ще се настройва системата) към номера на картата в контролера. Като втори вариант за „запознаване“, вместо позвъняване от предназначения за главен телефон се изпраща SMS съобщение с текст **master**. След изтичане на времето процедурата се затваря, синият светодиоден индикатор започва да премигва в зависимост от силата на GSM сигнала, а контролера изпраща SMS съобщение на повиквания апарат с текст: **You are the master!**. Така системата се “запознава” с единствения телефонен апарат, който може да я контролира и програмира.

КОНФИГУРИРАНЕ НА СИСТЕМАТА (извършва се еднократно с помощта на главния телефон)

Задаване на времето за отваряне на вратата се извършва чрез SMS съобщение от главния телефон с текст **at,5**, където **5** е времето в секунди в интервала от **1** до **60**. Контролера отговаря със SMS: **Access time saved!**

Нулиране на броячите за проведени разговори на всички обитатели на жилищната сграда - от главния телефон се изпраща SMS съобщение с текст : **rc**. Контролерът ще отговори със SMS : **Reset counters successfully!**

Задаване на броя на опитите за позвъняване на телефоните. Изпраща се SMS съобщение с текст “**call,x**”, където **call** е командата, а **x** е броя опити за позвъняване от 1 до 10. Контролерът ще отговори с SMS съобщение “**Call attempts saved!**”.

Настройка на силата на звука. Главният телефон, след установяване на аудио връзка с устройството, чрез натискане на определени бутони от клавиатурата на телефона, може дистанционно да настройва чувствителността на микрофона и силата на звука от говорителя. Чувствителността на микрофона се увеличава с натискане на бутона **1**, а се намалява чрез натискане на бутона **7**. Силата на звукът се увеличава с натискане на бутона **3**, а се намалява чрез натискане на бутона **9**.

ДЕЙСТВИЯ , КОИТО МОГАТ ДА СЕ ИЗВЪРШВАТ ОТ ДОМОУПРАВИТЕЛЯ/ПРИТЕЖАТЕЛЯ НА ГЛАВНИЯ ТЕЛЕФОН/

РЕГИСТРИРАНЕ ИЛИ ПРЕМАХВАНЕ НА ТЕЛЕФОН НА ОБИТАТЕЛ ЧРЕЗ SMS КОМАНДИ

(с цената на един SMS)

Главният телефон изпраща на системата следните SMS команди:

A1,? запитване към домофона да изпрати SMS със списък на всички живеещи в апартамент 1.

A1,F1,0888123456,2 към апартамент 1(A1) се регистрира на първа позиция (F1) номер на обитател 088123456, с тарифа с разговор (2).

A1,2,0888123456,2 към апартамент 1(A1) се регистрира на втора позиция (2) номер на обитател

Добавения телефон получава SMS съобщение: **You are occupant N of the apartment L!**-където **N** е поредния номер на обитателя на апартамент **L**.

A3,F4,no премахване на телефона на обитател 4 от апартамент 3.Изтритият телефон получава SMS съобщение : **You have just been deleted as occupant N of the apartment L !**-където **N** е поредния номер на обитателя на апартамент **L**.

A3,5,no премахване на телефона на обитател 5 от апартамент 3.Изтритият телефон получава SMS съобщение : **You have just been deleted as occupant N of the apartment L !**-където **N** е поредния номер на обитателя на апартамент **L**.

A5,no изтриване на номерата на всички обитатели от пети апартамент.

A6,F3,2 променяне на статута на трети обитател от шести апартамент по следният начин:

- **A6,F3,2** разрешен телефон (може да разговаря с госта);
- **A6,F3,0** забранен телефон (телефона е регистриран но е забранен за употреба, т.е. не е необходимо повторно въвеждане на телефонния номер, а само смяна на тарифата на 2).

A4,7,2 промяна на статута на обитател **7**от апартамент **2**, в случая на тарифа с разговор.

A4,0 промяна на статута едновременно на всички обитатели от апартамент 4, като в случая ги забранява, а за да ги разреши, изпраща: **A4,2** за активиране на разговора .

Главния телефон може да се добави като обитател само чрез изпращане на SMS по описания по-горе начин.

Забележка: В един SMS могат да се напишат няколко команди наведнъж, като се разделят със символа “ ;” стига общият брой на символите да не надвишава **160.SMS съобщения могат да бъдат изпращани както с големи, така и с малки букви.**

Пример: **A1,F1,0888123456,2;A2,0888123456,1;A3,F3,no;A4,0;A5,no;A6,F3,0...** до 160 символа , без паузи по между знаците

РЕГИСТРИРАНЕ НА ТЕЛЕФОН НА ОБИТАТЕЛ ЧРЕЗ ПОЗВЪНЯВАНЕ(с цената на един SMS за потвърждаване)

-главният телефон набира номера на **ТІС 1** и го подготвя да приеме нов апарат (междувременно се отваря вратата).

-натиска се бутона на апартамента към който трябва да се регистрира телефона на новия обитател на апартамента.

-в рамките на **20** секунди от телефона на новия обитател на апартамента се позвънява на номера на системата и процедурата се затваря – кандидатстващия телефон получава SMS съобщение : **You are occupant N of the apartment L!**-където **N** е поредния номер на обитателя на апартамент **L**.Ако до 20 секунди не се извърши позвъняване от кандидатстващия апарат, процедурата се прекратява.

Забележка: *C тази процедура главния телефон не може да се регистрира като обитател!*

РЕГИСТРИРАНЕ ИЛИ ПРЕМАХВАНЕ НА ТЕЛЕФОН НА ОБИТАТЕЛ С ФЛАШ-ПАМЕТ(безплатно)

При работа с флаш памет устройството разпознава два вида файлове: **cards.txt** и **phones.txt** Ако на захранено устройство се присъедини флаш-памет със записан файл от изброените , който е празен, контролерът записва в него текущите си данни. Ако файла съдържа данни, контролерът чете от него данните и ги записва в паметта си върху текущите :

-на празна FLASH памет се създава нов текстови файл без съдържание, с наименование **phones.txt**

-от главния телефон се позвънява на **ДОМОФОННАТА ЦЕНТРАЛА**. Контролерът издава кратък звук и в рамките на 20 сек. флашката трябва да се присъедини към USB-съединителя върху платката. Контролерът записва от паметта на устройството във файла на флашката списъка с телефони на обитатели и съответните им тарифи(0,1 или 2). Контролерът запълва текстовия файл **phones.txt** с данните за регистрираните в паметта на устройството телефонни номера. В колоната **Count** се записват броя на повикванията към всеки телефон, завършили с разговор. След завършване на записа, контролерът издава звуков сигнал.

- файла се отваря на компютър и се добавят, премахват или редактират телефонни номера и техните тарифи към съответните номера на апартаменти.Главния телефон може да бъде добавен във файла като обитател. Така редактиран, файла се връща отново върху флашката.

-с главния телефон се позвънява на **ДОМОФОННАТА ЦЕНТРАЛА**. Контролерът издава кратък звук и в рамките на 20 секунди флашката трябва да се присъедини към USB-съединителя върху платката.Редактирания списък с номера на обитатели се прехвърля от флашката в паметта на контролера. След завършване на записа, контролерът издава кратък звук.

ОБНОВЯВАНЕ ИЛИ МОДИФИКАЦИЯ НА ФЪРМУЕРА

Понякога, поради усъвършенстване на изделието, открити грешки или добавяне на функции по поръчка, се налага обновяване на фърмуера. Извършва се чрез файл (според спецификациите на Microsoft), с разширение **.cod**.

Пример: TIC01Vxx.cod, където xx обозначава версията на фърмуера.

В рамките на 20 сек. след позвъняване от главния телефон, флаш-памет, съдържаща файл с гореописаното разширение, се присъединява към USB съединителя на устройството - последва къс звуков сигнал, който индицира началото на процеса „четене“. След завършване на процеса, отново се издава звуков сигнал, след който флашката трябва да се извади от контролера. Следва „самопрограмиране“ на контролера с новия фърмуер. След завършване на процеса контролера се свързва с мрежата и влиза в работен режим.

ПРЕХВЪРЛЯНЕ НА ПРАВАТА ЗА УПРАВЛЕНИЕ ОТ ГЛАВНИЯ ТЕЛЕФОН КЪМ ДРУГ

Извършва се дистанционно, като настоящият главен телефон изпраща управляващ SMS към домофона с текст: M,+359123456789 където +359123456789 е номера на предлагания за нов главен. Домофонът приема командата и записва новия номер като главен, за удостоверяване на извършеното, изпраща позвъняване на бившия вече главен, а на новорегистрирания изпраща SMS със съдържание: „You are the master!“. Бившият главен телефон загубва правата си за управление на домофона, като ги предава на новия главен.

ДЕЙСТВИЯ, КОИТО МОГАТ ДА БЪДАТ ИЗВЪРШВАНИ ОТ РЕГИСТРИРАНИТЕИ „РАЗРЕШЕНИ“ ОБИТАТЕЛИ:

- Ако обитателят иска да си отвори входната врата, може да използва позвъняване на номера на домофона, безконтактен чип (ако домофона е оборудван с подходящ четец)

- Ако гост натисне бутона на съответния апартамент, обитателят, ако е регистриран по тарифа с разговор, ще получи позвъняване и при отваряне на телефона си, влиза във връзка с госта който го търси. Ако иска да отвори входната врата, без да затваря прекъсва разговора, натиска на клавиатурата си бутон **5**, с което задейства отварянето на входната врата.

- В случай, че обитателят не желае да му се звъни от домофона, той изпраща на номера на домофона SMS съобщение със съдържание **P**(pasive). Когато обитателят пожелае да възстанови своите права да получава повиквания от домофона, изпраща SMS съобщение със съдържание **A**(active). Ако обитателят е забравил в какво състояние е оставил правата си, той изпраща на домофона SMS съобщение със съдържание **?** и получава отговор от домофона със съдържание **A** или **P**. Описаното в тази точка не важи за главния телефон. Ако притежателя на главния телефон не желае да му се звъни трябва да се самоизтрие като обитател.

ДЕЙСТВИЯ , КОИТО МОГАТ ДА БЪДАТ ИЗВЪРШВАНИ ОТ ГОСТИТЕ :

- За повикване на обитателите на конкретен апартамент, гостът натиска кратко съответния бутон. Чува се кратък звуков сигнал и започва набиране на номерата на обитателите на апартамента. Това набиране се извършва няколкократно/ според настройката на домофона/, така че второ натискане на бутона не е необходимо.

- Когато при натискане на бутон се възпроизведат шест последователни звукови сигнала , това означава че обитателите на съответния апартамент не са регистрирани в домофонната уредба.

Схема за свързване

на

Безжична домофонна система

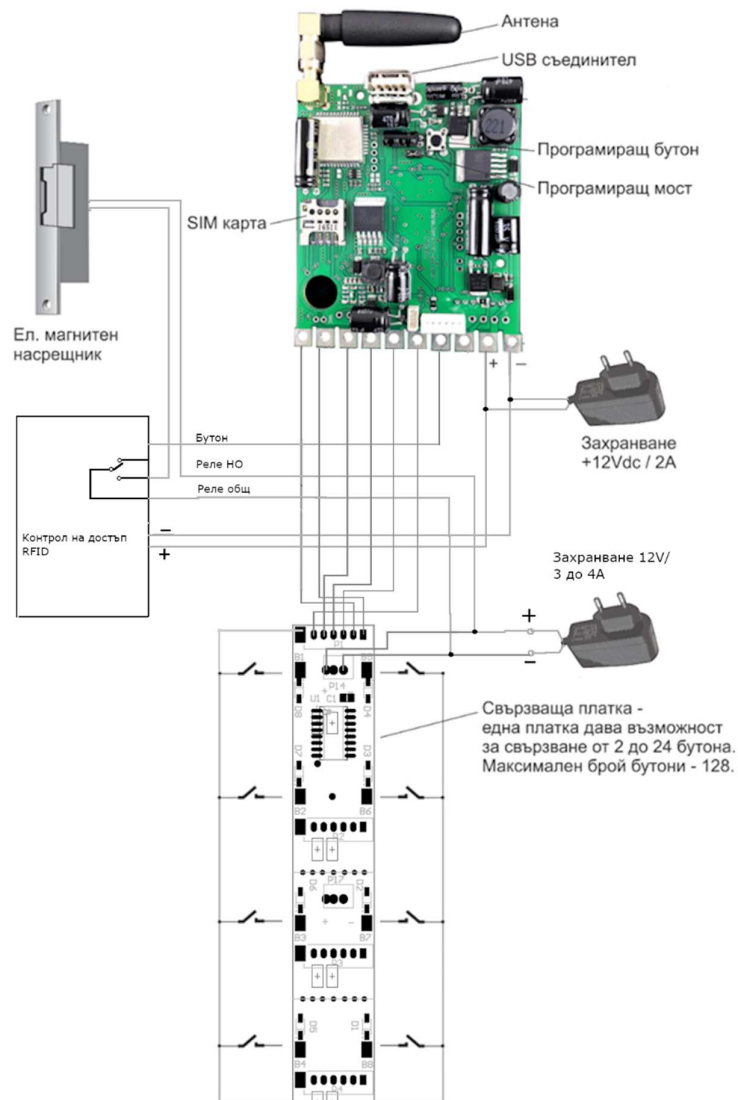

Аудио Електроника ЕООД

22.10.2019